

# Catálogo Envasadora De Flow Pack



**Fontanet**  
GROUP



2023

ACTIVA 090

**Fiabile e innovadora**



# INDUSTRIAL

Producciones altas. Hasta 140 paquetes al minuto con una mordaza = 560 con cuatro.

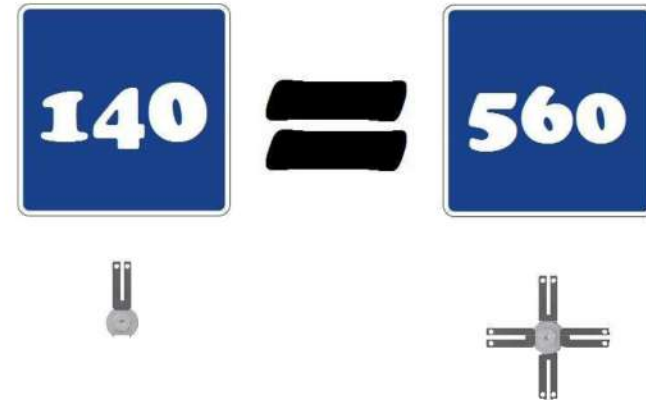

# CONSTRUCCIÓN

Máxima calidad



Construcción en **ACERO INOXIDABLE**

# SIEMENS

Equipos electrónicos y **SERVO**  
**MOTORES** marca **SIEMENS**



# DIRECCIÓN

Sentido de trabajo de izquierda a derecha o de derecha a izquierda, según la necesidad de cada cliente. No afecta al precio de la máquina.

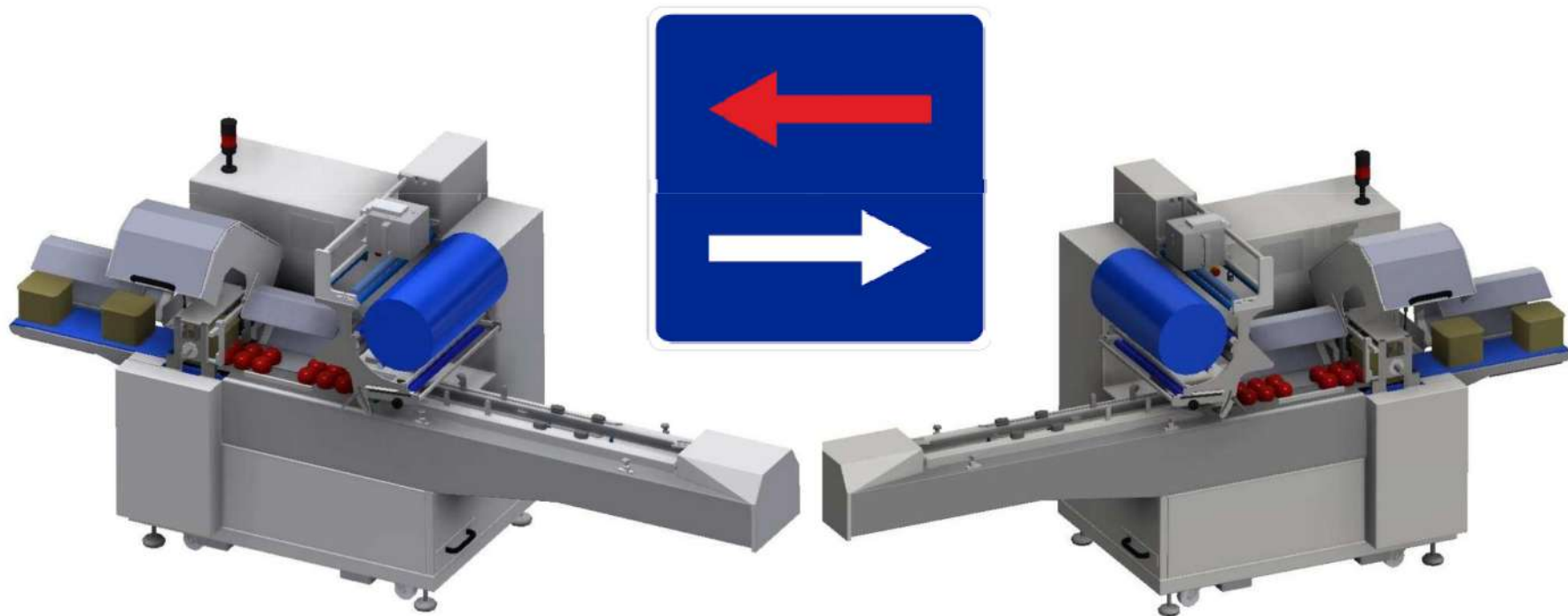

# AUTOMÁTICA

Modelo A698C especial para bandejas con cargador automático. El cargador más corto del mercado. La máquina se adapta al flujo de bandejas, se parará y pondrá en marcha automáticamente.

Bandas paralelas de entrada de productos a las paletas

Transportador de sincronización de las bandejas

Transportador de rodillos locos de recepción de bandejas desde un transportador del cliente o colocación manual sobre ellos

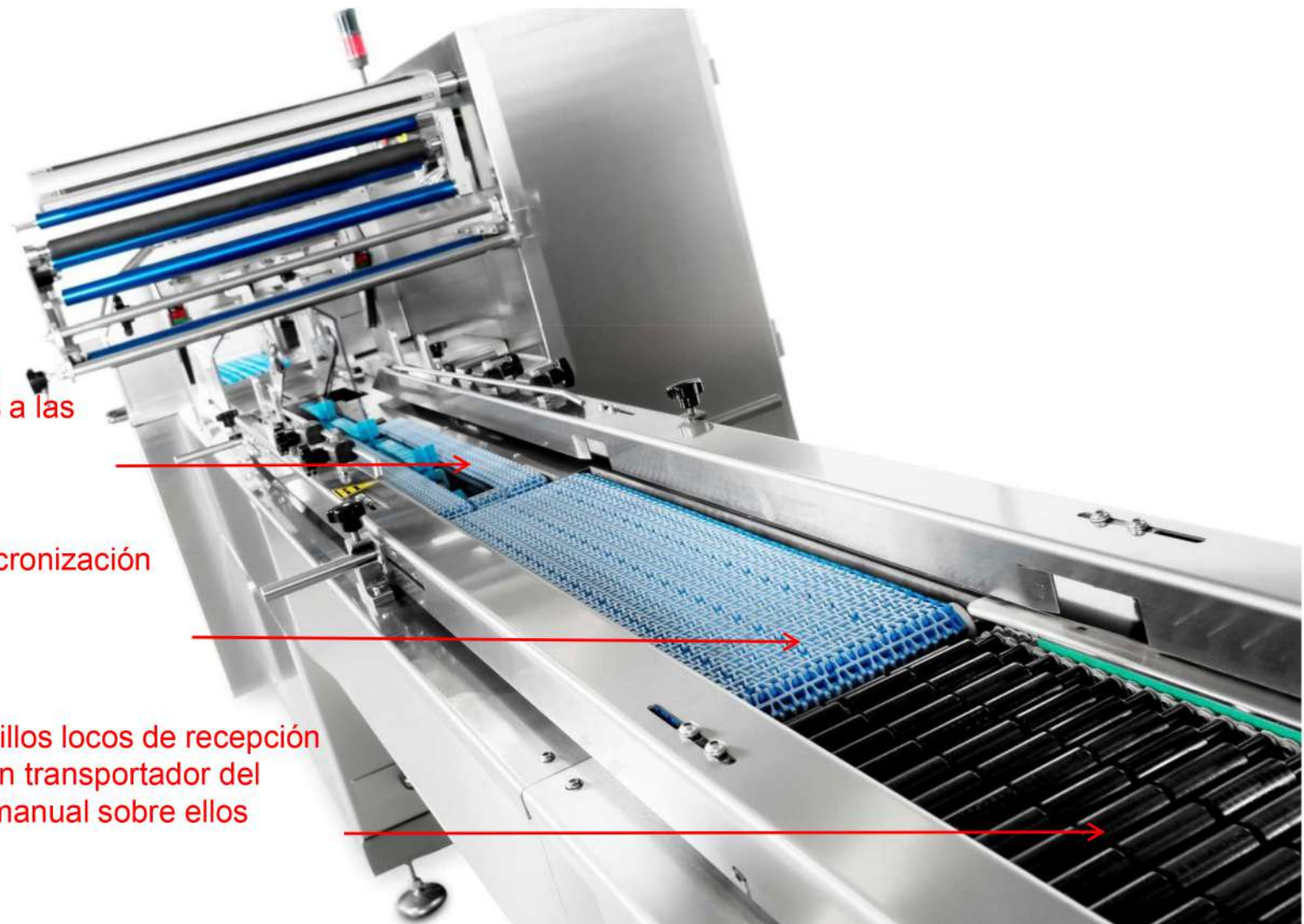

# SERIE 1

## CHASIS ROBUSTO

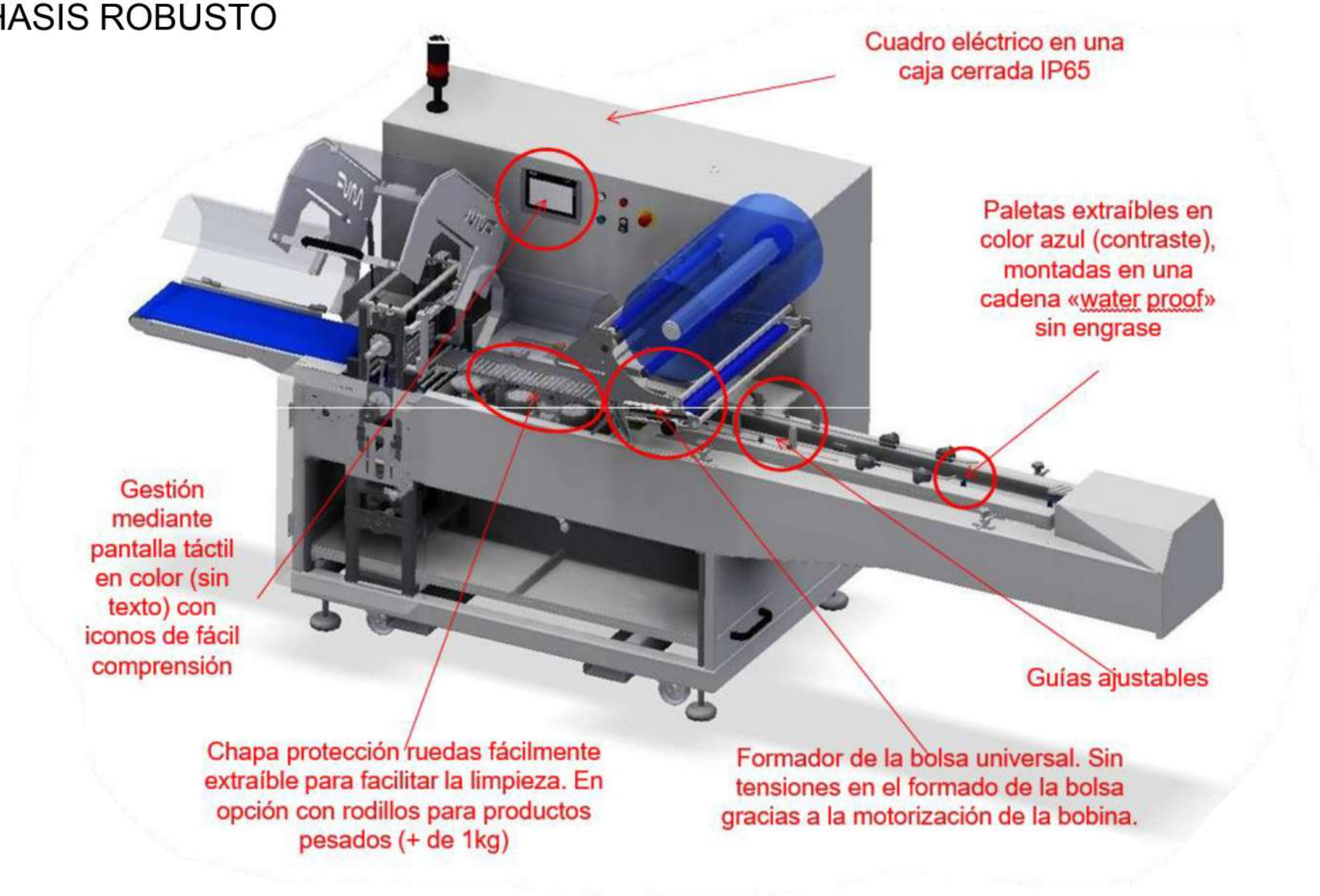

# SERIE 2

## ACCESIBLE

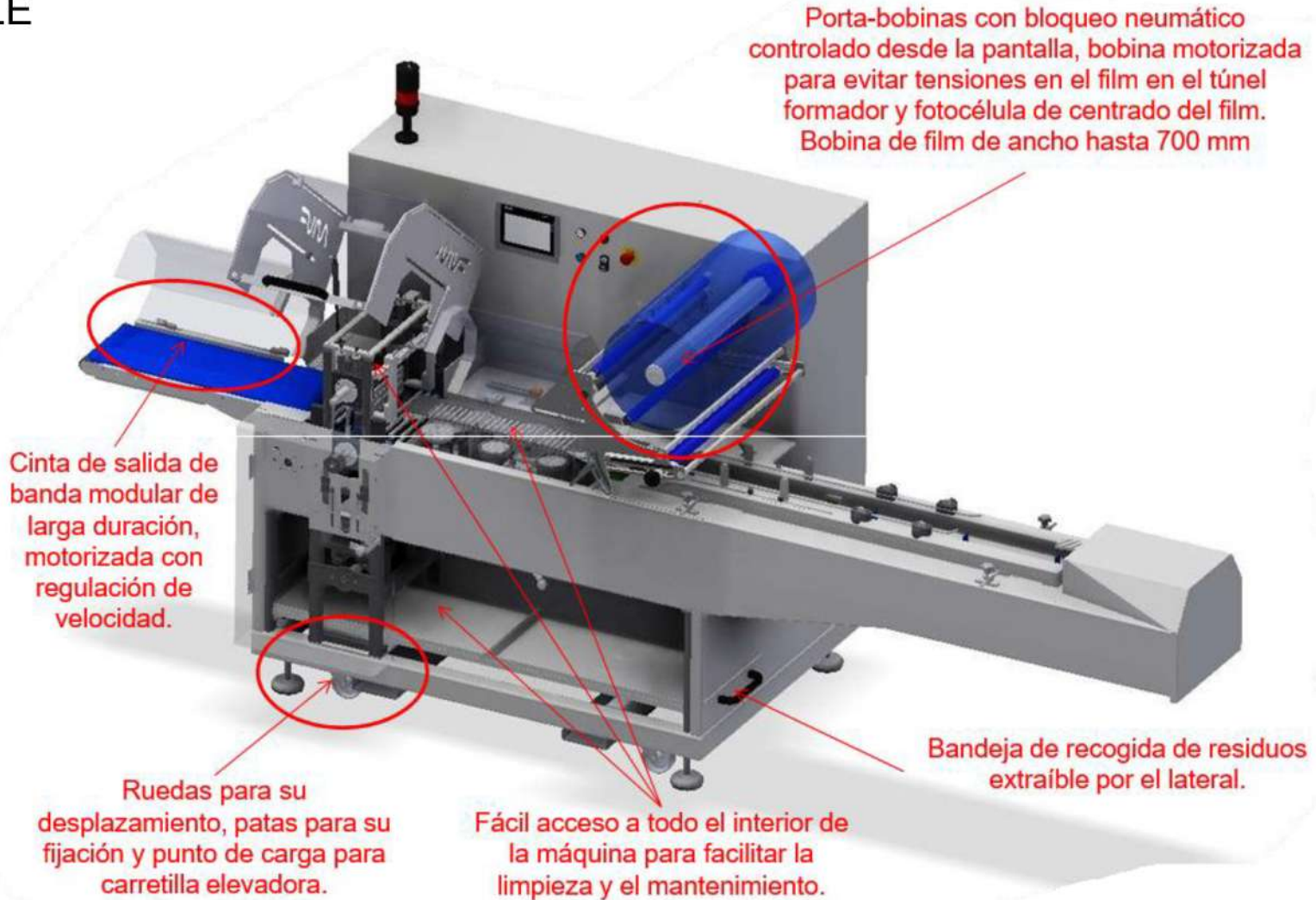



# SERIE 3

## SOLDADURA EFICIENTE

Temperatura independiente de las mordazas superiores e inferiores

Tres juegos de ruedas de 100mm de diámetro metálicas para el arrastre del film

Apertura neumática de las ruedas desde la pantalla

Dispositivo para evitar una soldadura defectuosa del paquete (por sub o sobrecalentamiento)

Función temperatura automática según la velocidad.

Posibilidad de seguir trabajando con una resistencia fundida.

Posibilidad de trabajar con cualquier film termo-soldable, soldable en frío o a baja temperatura.

Distintos grupos de soldadura y corte según las dimensiones de los productos y la producción. Con distintos tipos de sellado y corte de los extremos del paquete

Pre calentamiento del film sin contacto permite mayor velocidad, menor temperatura en ruedas y el uso de films gruesos

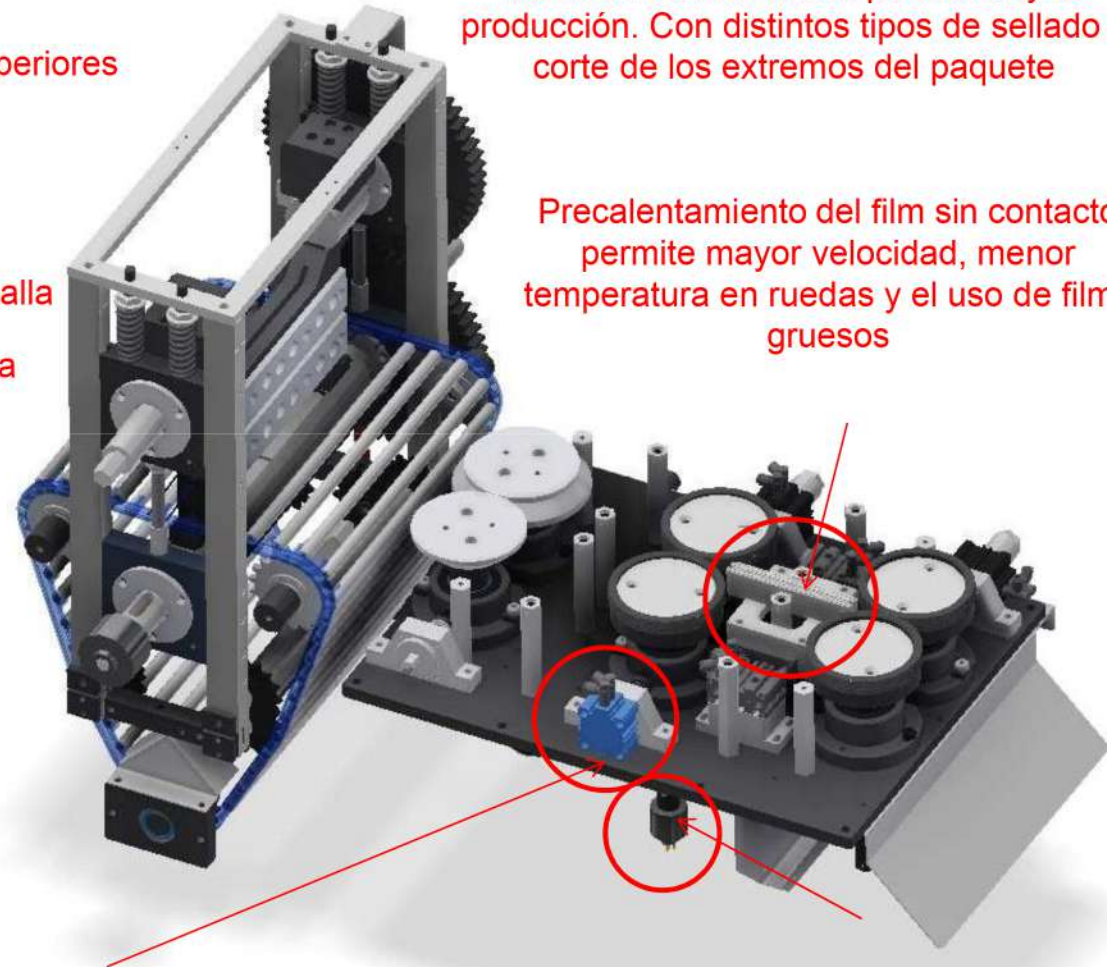

Sistema para evitar la soldadura longitudinal deteriorada en las paradas, cada vez que la máquina se detiene las ruedas se abren automáticamente

Colectores de resistencias y sondas de anillos compactos, sin mantenimiento (la misma pieza en todos los puntos)

# PANTALLA

## Pantalla táctil en color con ICONOS.

- Memorización de los parámetros para diferentes productos.

- Indicación de las alarmas activas.

- Acceso reservado con "password" para las funciones internas de la máquina.

- Información de los ajustes manuales.

- Accionamiento manual de los motores.

- Pantalla principal con las funciones más usuales.

- Contadores

Dos contadores parciales de paquetes.

Un contador de cantidad programada de paquetes con parada de la máquina.

Un contador total de paquetes.

Un contador de metros de film consumidos.

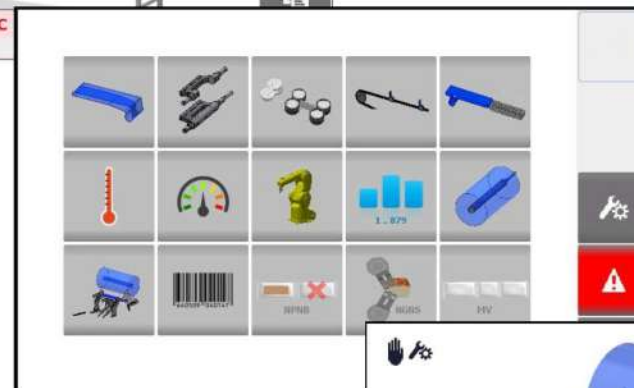

- Control del codificador Markem desde la pantalla de la máquina (Opcional).

- Aviso de mantenimiento preventivo

- Manual de la máquina con los esquemas eléctricos.

- Control de la producción y las paradas que ha hecho la máquina.

- Control de sistemas de carga.

- Información en vídeo

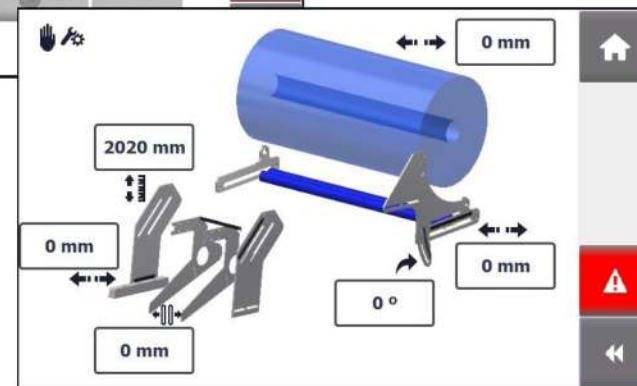

# OPCIONES

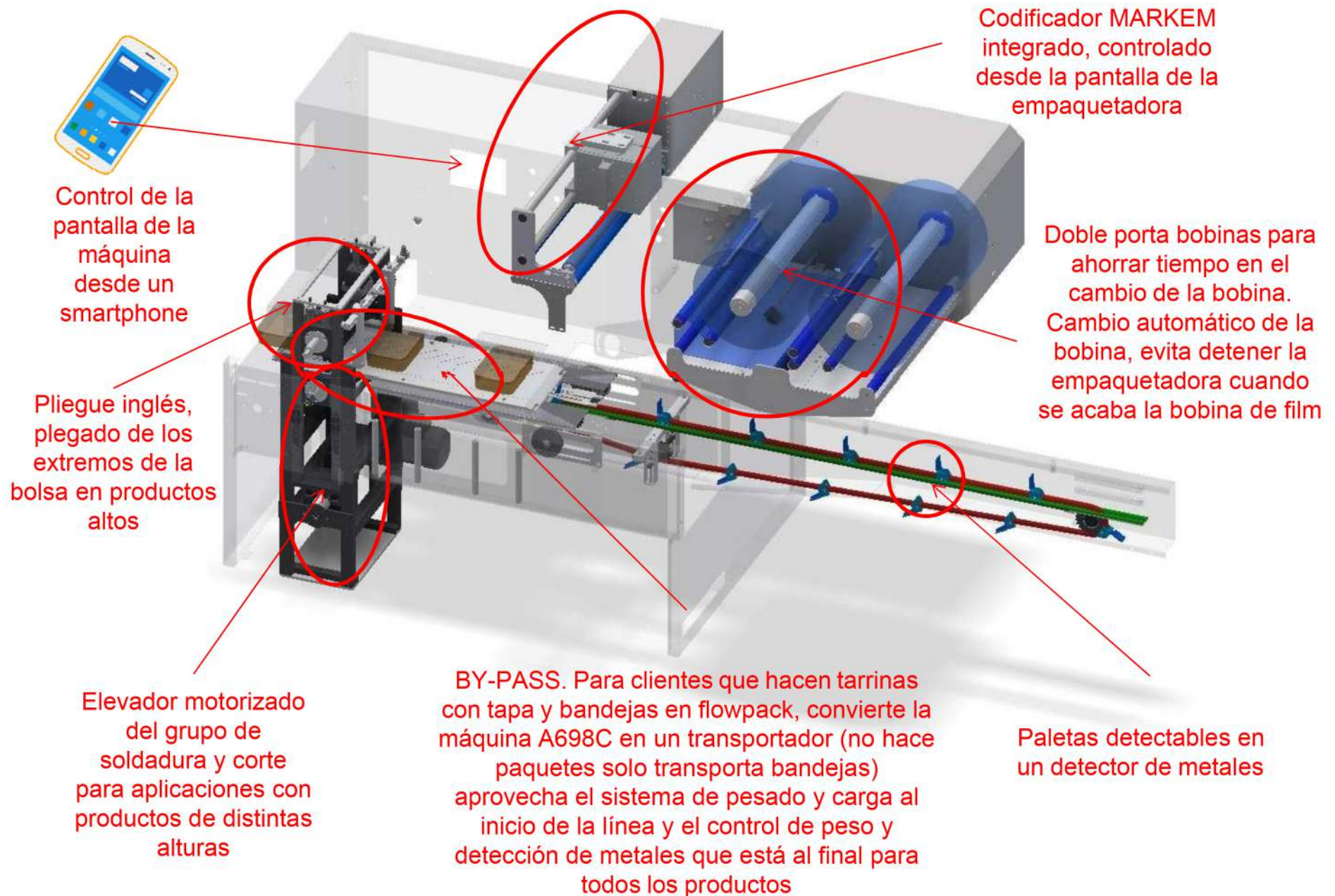

# VERSIONES 1

ACTIVA 490, para Productos individuales

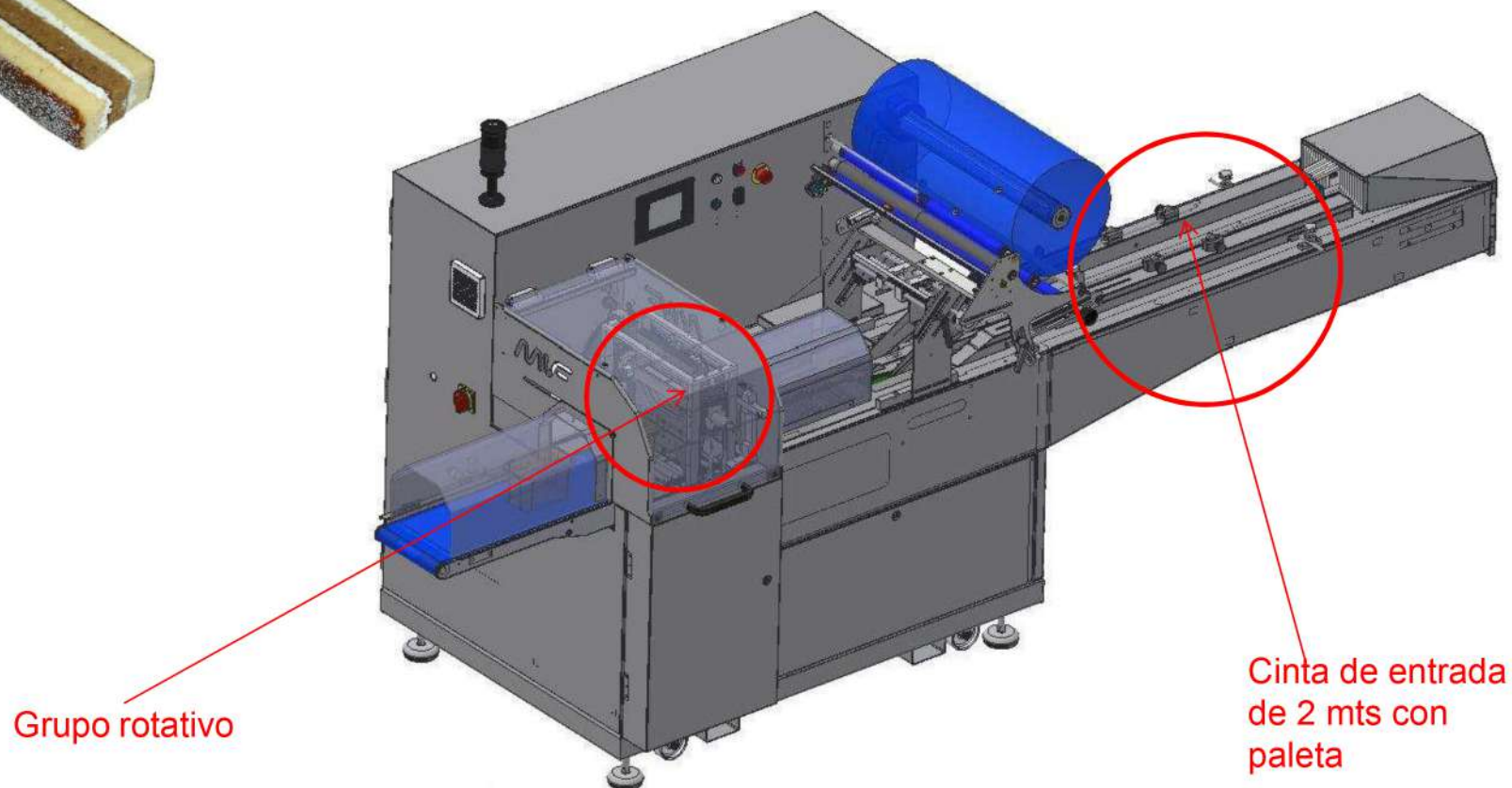

Grupo rotativo

Cinta de entrada  
de 2 mts con  
paleta

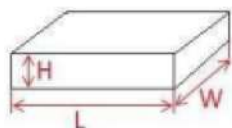

L < 785 mm \*

H < 200 mm \*

W < (250 - H) mm \*

\* Otras opciones según el grupo de soldadura y corte que se instale (Ver características)

## VERSIONES 2

ACTIVA 498M, para productos agrupados sin bandeja como pimientos, magdalenas, manzanas...

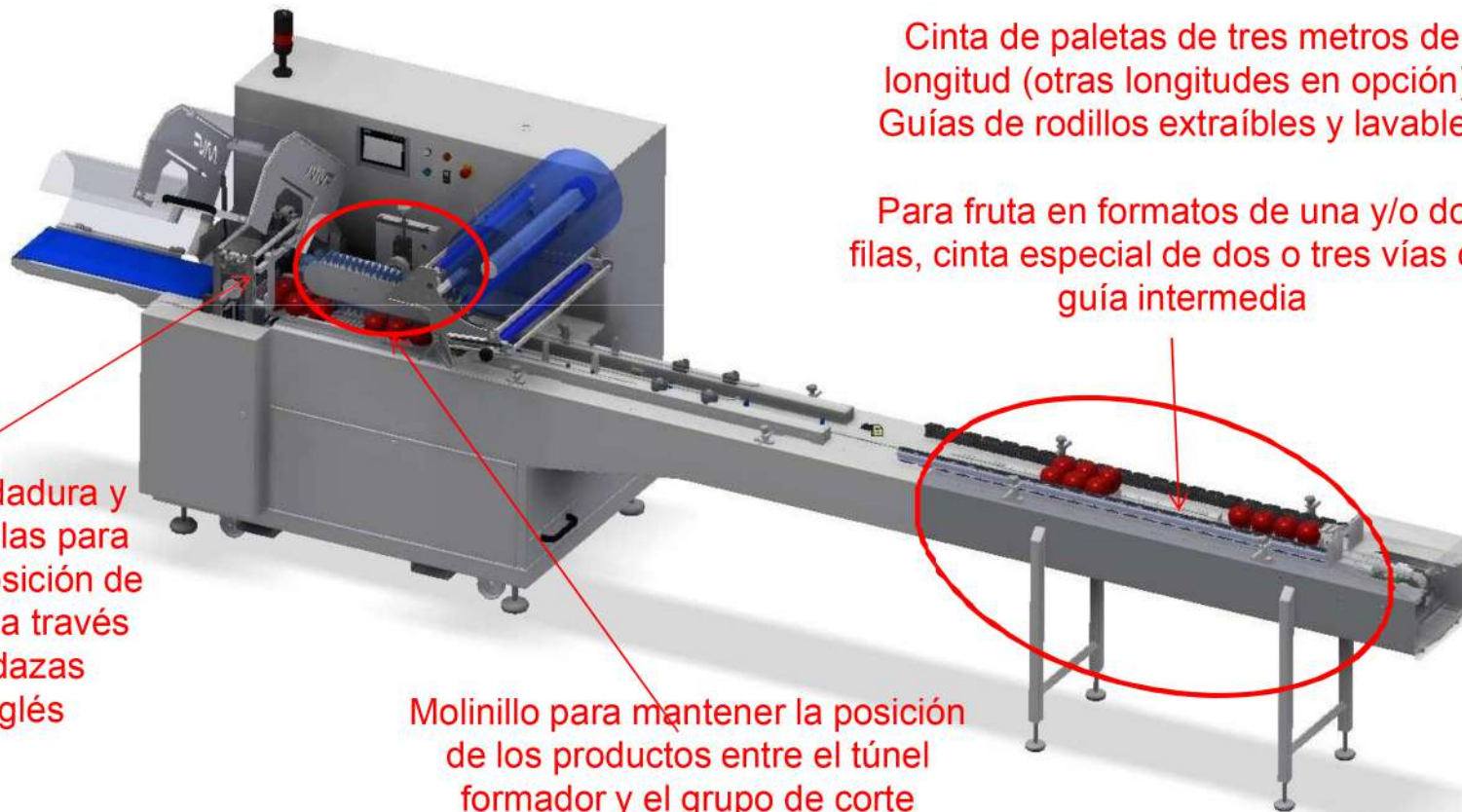

Grupo de soldadura y corte con varillas para mantener la posición de los productos a través de las mordazas  
Pliegue inglés

Cinta de paletas de tres metros de longitud (otras longitudes en opción).  
Guías de rodillos extraíbles y lavables

Para fruta en formatos de una y/o dos filas, cinta especial de dos o tres vías con guía intermedia

Molinillo para mantener la posición de los productos entre el túnel formador y el grupo de corte

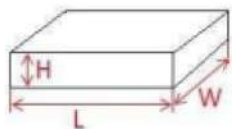

L < 590 mm \*  
H < 165 mm \*  
W < (250 - H) mm \*

\* Otras opciones según el grupo de soldadura y corte que se instale (Ver características)

## VERSIONES 3

ACTIVA 498, para Bandejas carga manual

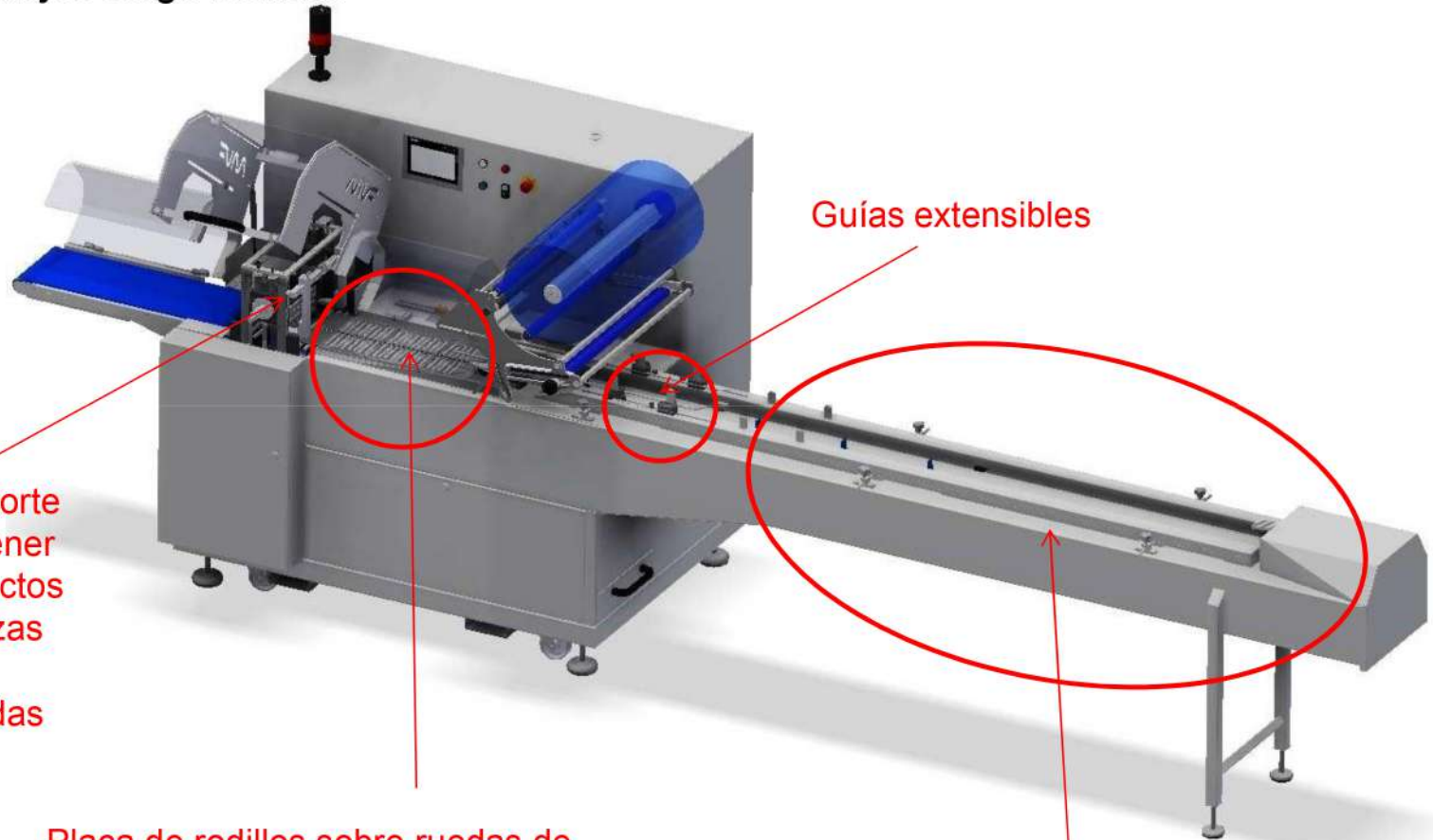

Grupo de soldadura y corte con varillas para mantener la posición de los productos a través de las mordazas

Mordazas contrapesadas

Pliegue inglés

Placa de rodillos sobre ruedas de soldadura para bandejas de más de 1kg.

Cinta de entrada de tres metros de longitud (otras longitudes en opción)

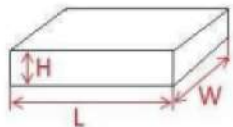

L < 590 mm \*  
H < 165 mm \*  
W < (250 - H) mm \*

\* Otras opciones según el grupo de soldadura y corte que se instale (Ver características)

# VERSIONES 4

BASIC 698C, para Bandejas carga automática

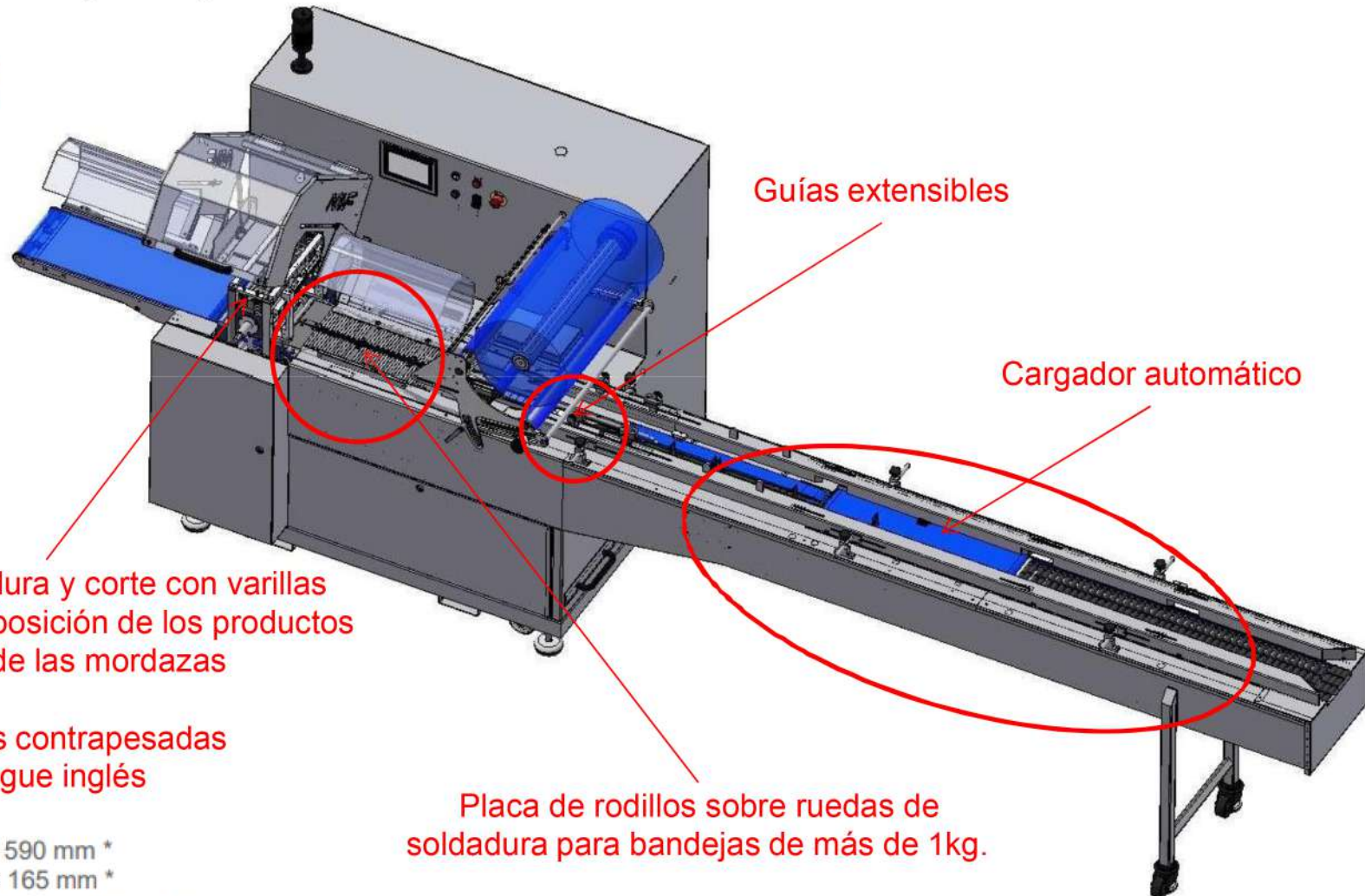

Guías extensibles

Cargador automático

Grupo de soldadura y corte con varillas  
para mantener la posición de los productos  
a través de las mordazas

Mordazas contrapesadas  
Pliegue inglés

Placa de rodillos sobre ruedas de  
soldadura para bandejas de más de 1kg.

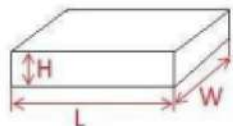

L < 590 mm \*  
H < 165 mm \*  
W < (250 - H) mm \*

\* Otras opciones según el grupo de soldadura y corte que se instale (Ver características)

# CARACTERÍSTICAS

## BOBINA

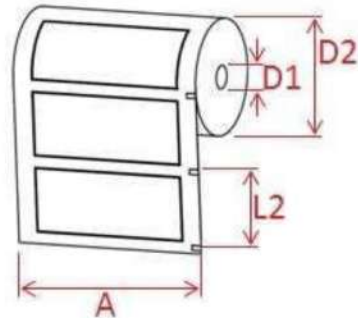

Medidas y peso de la bobina:

D1: 76 mm

D2 < 350 mm

Peso: < 40 kg

Ancho de la bobina:

A < 700 mm

$A = 2 \times (W1 + H) + 50 \text{ mm}$

## PRODUCTO

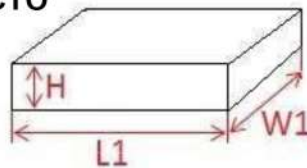

Posición de mácula (largo de la bolsa):

$L2 = L1 + H + 20\% H + 30 \text{ mm}$

Medidas de la bolsa:

$W2 = W1 + H$

$W2 < J$

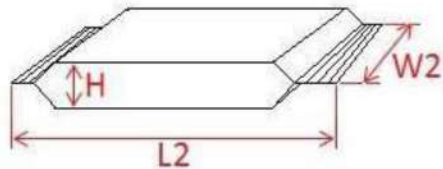

## GRUPO DE SOLDADURA Y CORTE

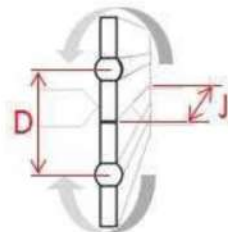



Medidas del paquete en función del grupo de soldadura y corte (en mm):

N	1 MORDAZA			2 MORDAZAS			4 MORDAZAS	
D	Ø 140	Ø 170	Ø 200	Ø 140	Ø 170	Ø 200	Ø 140	Ø 170
J	190 / 220 / 250						190	
L2	< 450	< 538	< 626	< 225	< 296	< 313	< 110	< 130
H	< 105	< 135	< 160	< 60	< 90	< 120	< 40	< 60













# ACCESORIOS 1

Ref.	Descripción		ACTIVA 490	ACTIVA 498M	ACTIVA 498	ACTIVA 698C
						
A112-02F	Doble bobina y cambio automático de la bobina		OPCION	OPCION	OPCION	OPCION
A112-02H	Doble porta-bobinas		OPCION	OPCION	OPCION	OPCION
A112-02I	Rodillo perforador de film		OPCION	OPCION	OPCION	OPCION
A112-03F	Cinta de salida alargada +300 mm		OPCION	OPCION	OPCION	OPCION
A112-04A	Cinta de entrada de 5 mts		OPCION	OPCION	OPCION	no
A112-04B	Cinta de entrada de 4 mts		OPCION	OPCION A112-04D-01	OPCION	no
A112-04D	Cinta de entrada de 3 mts		OPCION	ESTANDART	ESTANDART	no
A112-04E A112-04F	Cinta de entrada de 2 mts ancho 200mm / 300mm		OPCION	no	OPCION	no

# ACCESORIOS 2

Ref.	Descripción		ACTIVA 490	ACTIVA 498M	ACTIVA 498	ACTIVA 698C
						
16192+16193	Guías laterales de rodillos de 50 mm de altura		OPCION	ESTANDART	OPCION	no
11042	Tapis plástico transporta-producto		OPCION	ESTANDART	OPCION	no
21367	Recubrimiento cinta con teflón		OPCION	no	OPCION	no
A112-05H	Grupo soldadura y corte Ø250 2M		no	OPCION	OPCION	OPCION
A112-05A-02	Mordaza con troquel asa europea		OPCION	no	no	no
A112-05B-02	Mordaza con soldadura abierta		OPCION	OPCION	OPCION	OPCION
A112-05C-02	Mordaza con soldadura de 5mm ancho		OPCION	no	no	no
A112-05D-03	Grupo soldador-cortador cuatro mordazas		OPCION	no	no	no



# ACCESORIOS 3

Ref.	Descripción		ACTIVA 490	ACTIVA 498M	ACTIVA 498	ACTIVA 698C
						
A112-05.1	Cuchilla con precorte para la confección de tiras		OPCION	no	no	no
A112-05.2	Cuchilla fácil apertura paquete con dos puntos zigzag		OPCION	OPCION	OPCION	OPCION
A112-05.3	Cuchilla corte zig-zag		OPCION	OPCION	OPCION	OPCION
A112-05.4	Mordaza con estrías transversales		OPCION	OPCION	OPCION	OPCION
A112-10.1	Grupo de ruedas en acero inoxidable		OPCION	OPCION	OPCION	OPCION
A112-12 <sup>a</sup> A112-12C	Plegado lateral paquete neumático Plegado paquete neumático grupos ancho 250mm		OPCION	OPCION	OPCION	OPCION
A112-13A-01	Dispositivo no producto - no bolsa		OPCION	OPCION	OPCION	OPCION
A112-13A-02	No bolsa con producto fuera de fase. Necesita el accesorio A112-14D varillas motorizadas.		no	OPCION	OPCION	OPCION

# ACCESORIOS 4

Ref.	Descripción		ACTIVA 490	ACTIVA 498M	ACTIVA 498	ACTIVA 698C
						
A112-13A-03	Longitud de bolsa variable por fotocélula		OPCION	no	OPCION	no
A112-13D	Paro de la máquina a fin de la bobina		OPCION	OPCION	OPCION	OPCION
A112-14C	Grupo de varillas		no	ESTANDART	ESTANDART	ESTANDART
A112-14D	Grupo de varillas motorizadas		no	OPCION	OPCION	OPCION
A112-17A	Sistema "By-pass" transporte de productos a través máquina flowpack		no	no	no	OPCION
A112-19B	Regulador automático de la altura del grupo soldador cortador		OPCION	OPCION	OPCION	OPCION
A112-20A	Cinta con cadena desplazada (precio por mt cinta)		OPCION	no	no	no
A112-23B A112-23C	Soporte para codificador (sin instalación del codificador) Markem/Videojet		OPCION	OPCION	OPCION	OPCION

# ACCESORIOS 5

Ref.	Descripción		ACTIVA 490	ACTIVA 498M	ACTIVA 498	ACTIVA 698C
						
A112-23D	Anclaje para codificador (solo anclaje a flowpack, sin instalación del codificador)		OPCION	OPCION	OPCION	OPCION
A112-23.1	Instalación de codificador Markem o Videojet.		OPCION	OPCION	OPCION	OPCION
A112-23.2	Externa: Codificador, etiquetadora, cargador, etc.		OPCION	OPCION	OPCION	OPCION
A112-24A	Molinillo acompañamiento superior		OPCION	ESTANDART	no	no
A112-31A	Refrigeración de ruedas de soldadura circuito cerrado de agua (sin enfriador de agua)		OPCION	no	no	no
A112-32A	Equipo para la inyección de gas inerte. Caudalímetro, lanza de inyección de gas y una válvula de cierre del flujo en cuanto se para la máquina.		OPCION	OPCION	OPCION	OPCION
A112-90	Control remoto de la máquina desde un smart phone		OPCION	OPCION	OPCION	OPCION

# ACCESORIOS 6

Ref.	Descripción		ACTIVA 490	ACTIVA 498M	ACTIVA 498	ACTIVA 698C
						
A112-33A-D	Embalaje base de madera.		OPCION	OPCION	OPCION	OPCION
A112-33B-E	Embalaje jaula de madera.		OPCION	OPCION	OPCION	OPCION
A112-33C-F	Embalaje caja cerrada de madera.		OPCION	OPCION	OPCION	OPCION

# VALOR APORTADO

VENTAJA	RESULTADO	VALOR APORTADO
<ul style="list-style-type: none"> <li>Mecánica robusta y experimentada.</li> <li>Componentes eléctricos y electrónicos de elevada calidad (SIEMENS) cuadro eléctrico en caja cerrada IP65.</li> <li>Programa de mantenimiento preventivo con avisos en pantalla.</li> <li>Tecnología de tres servo-motores.</li> <li>Construcción en acero inoxidable.</li> <li>Cinta transportadora de salida intralox de larga duración.</li> <li>Cuatro Puntos de temperatura, con colectores de anillos compactos sin mantenimiento.</li> <li>Dispositivos para evitar soldaduras defectuosas.</li> <li>Paletas fácilmente intercambiables, en color de contraste y montadas en cadena "water proof" sin engrase.</li> <li>Hasta 140 paquetes al minuto con una mordaza.</li> </ul>	<ul style="list-style-type: none"> <li>Pocas averías.</li> <li>Paradas de mantenimiento programadas.</li> <li>Máquina duradera.</li> <li>Elementos eléctricos protegidos.</li> <li>Puede seguir funcionando con una resistencia fundida.</li> <li>Máxima calidad en las soldaduras.</li> <li>Rápida</li> </ul>	<ul style="list-style-type: none"> <li>Disminución de los paros de producción y de las averías.</li> <li>Mayor duración de la máquina.</li> <li>Mayor valor de recompra.</li> <li>Máxima productividad.</li> </ul>
<ul style="list-style-type: none"> <li>Funcionamiento muy intuitivo.</li> <li>Pantalla táctil con iconos, sin textos.</li> <li>Varios niveles de acceso con password.</li> <li>Muy accesible para la limpieza y el mantenimiento.</li> <li>Porta-bobinas con bloqueo neumático y bobina motorizada.</li> <li>Ruedas, patas y punto de carga para trasladarla.</li> </ul>	<ul style="list-style-type: none"> <li>No necesita personal cualificado.</li> <li>No importa el idioma del personal que la opere.</li> <li>Reducción de los tiempos de limpieza y mantenimiento.</li> </ul>	<ul style="list-style-type: none"> <li>Facilidad de uso, limpieza y mantenimiento.</li> <li>Cambios de formato rápidos.</li> </ul>
<ul style="list-style-type: none"> <li>Control de la producción efectuada, de la velocidad de trabajo y de las paradas de las últimas 24 horas. Posibilidad de exportar estos datos en un documento excel.</li> <li>Posibilidad de controlar la pantalla de la máquina desde un smartphone (operación de la máquina a distancia).</li> <li>Contador de metros de film consumido.</li> <li>Contadores parciales y de cuenta atrás para determinar una cantidad programada de productos.</li> </ul>	<ul style="list-style-type: none"> <li>Obtención de datos detallados de la producción y de lo sucedido durante la jornada de trabajo.</li> <li>Control a distancia de la máquina.</li> <li>Control de la longitud de las bobinas de film.</li> </ul>	<ul style="list-style-type: none"> <li>Control exhaustivo de todo el proceso de envasado.</li> </ul>
<ul style="list-style-type: none"> <li>Utiliza cualquier film termo-soldable o soldable en frío hasta 45 micras, impreso o sin imprimir.</li> <li>Puede utilizar films PLA biodegradables, celofán o papel termosoldable o soldable en frío.</li> <li>Puede empaquetar productos de hasta 2 kg de peso.</li> </ul>	<ul style="list-style-type: none"> <li>Polivalencia de uso.</li> <li>Adaptabilidad a nuevas tendencias.</li> </ul>	<ul style="list-style-type: none"> <li>Incremento de las posibilidades de negocio.</li> </ul>
<ul style="list-style-type: none"> <li>Posibilidad (según mercado y disponibilidad) de alquilar con opción a compra.</li> <li>Posibilidad de financiación mediante SIEMENS Financial Services.</li> <li>Posibilidad de extensión de la garantía de componentes eléctricos y electrónicos SIEMENS hasta 5 años.</li> </ul>	<ul style="list-style-type: none"> <li>Posibilidad de probar la máquina antes de su compra definitiva.</li> <li>Posibilidad de testar el lanzamiento de nuevos productos o formatos.</li> <li>Posibilidades de financiación.</li> <li>Mayor garantía.</li> </ul>	<ul style="list-style-type: none"> <li>Garantía de funcionamiento.</li> <li>Ahorro en costes de inversión y financieros.</li> </ul>

**MÁXIMA FIABILIDAD**

# ACTIVA 090

## Fiable e innovadora

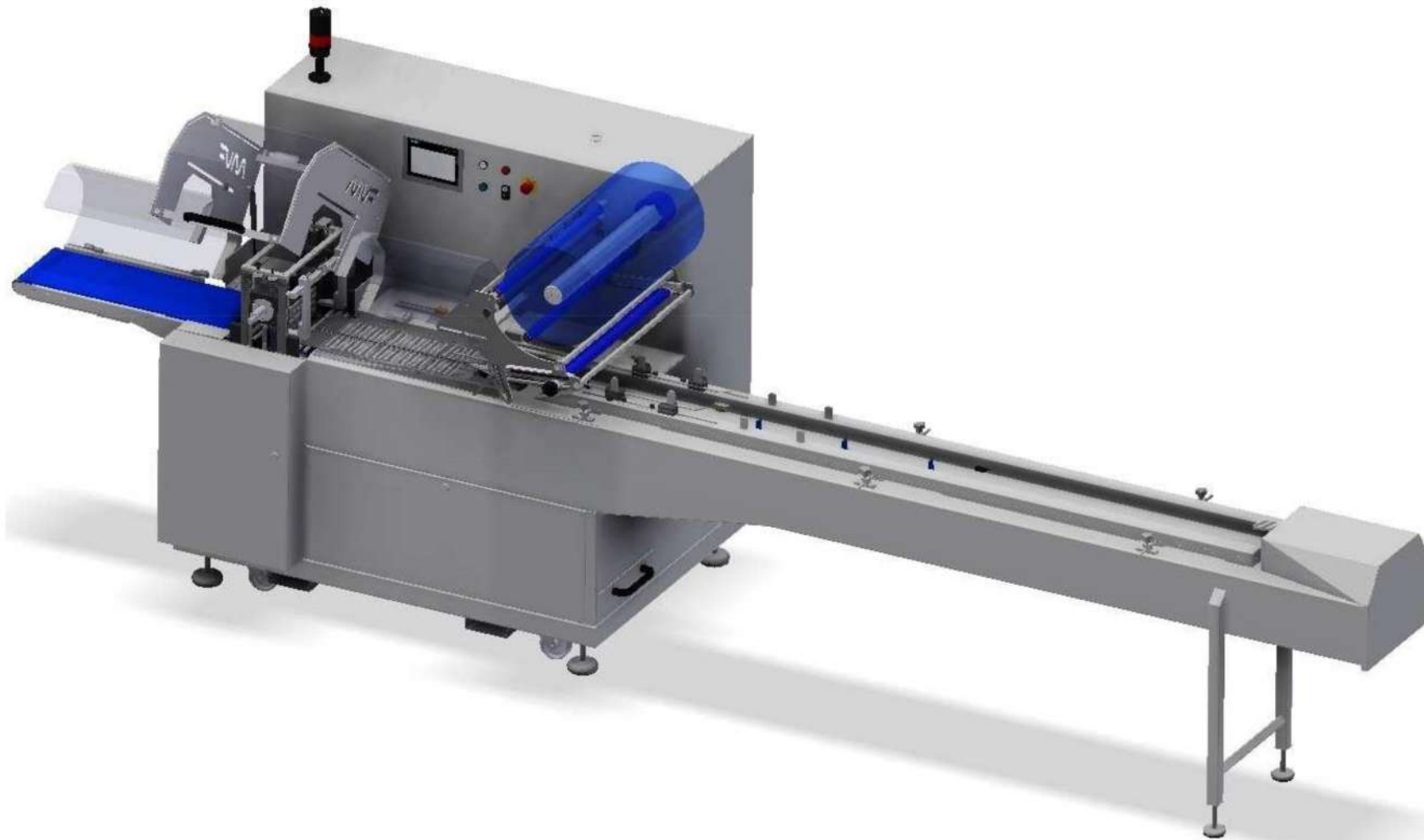





[www.fontanetgroup.com](http://www.fontanetgroup.com)

Pol. Ind. Sub7, Parcela 7 y 32 – Travesía Antigua N-II, 14

22520 Fraga (Huesca)

Tel. (+34) 974 473 506

info@fontanetgroup.com